

セパグロープ



特長

★鉄筋溶接不可 対策用金物

- 型枠・鉄筋・アンカーセット工事等の無溶接金物
- ボルト1本で締め付けます
- t4.5mm厚の鉄板にリブ加工しており安心の強度
- 溶接を考慮し広い面を採用
- 多様な用途の施工が可能です

サイズ	入数	適応鉄筋	引張強度 N(kg/f)	
			平行引き	直交引き
SS	100	D10~16	4,900(500)	3,430(350)
S	50	D10~25	4,900(500)	3,430(350)
			D10使用時 3,920(400)	D10使用時 2,940(300)
M	50	D19~32	4,900(500)	3,430(350)



←広く平らな溶接面
←サイズ刻印有

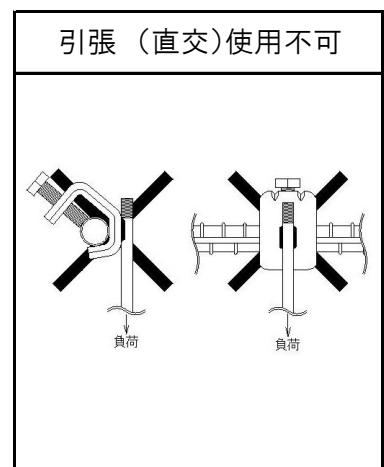
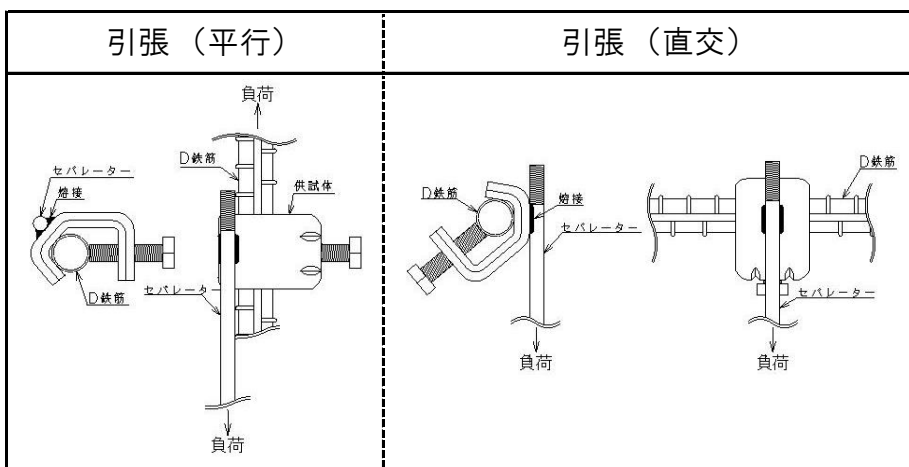

明日への建設工事に役立つ
INUJ 乾産業株式会社